

Manual de utilizare

Banda de alergare S-SPORT BEAST



Notă: Dacă este necesar, putem face modificări minore ale mașinilor, dar vom raporta din nou acest lucru doar dacă are un impact semnificativ asupra utilizării.

CUPRINS

1.Scurtă descriere a produsului.....	1
2.Măsurile de siguranță și avertismente.....	2
3.Instrucțiuni de asamblare.....	5
4.Manual de utilizare.....	7
5.Maintenance.....	11

1. Scurtă descriere a produsului

Banda de alergare motorizată cu o singură funcție

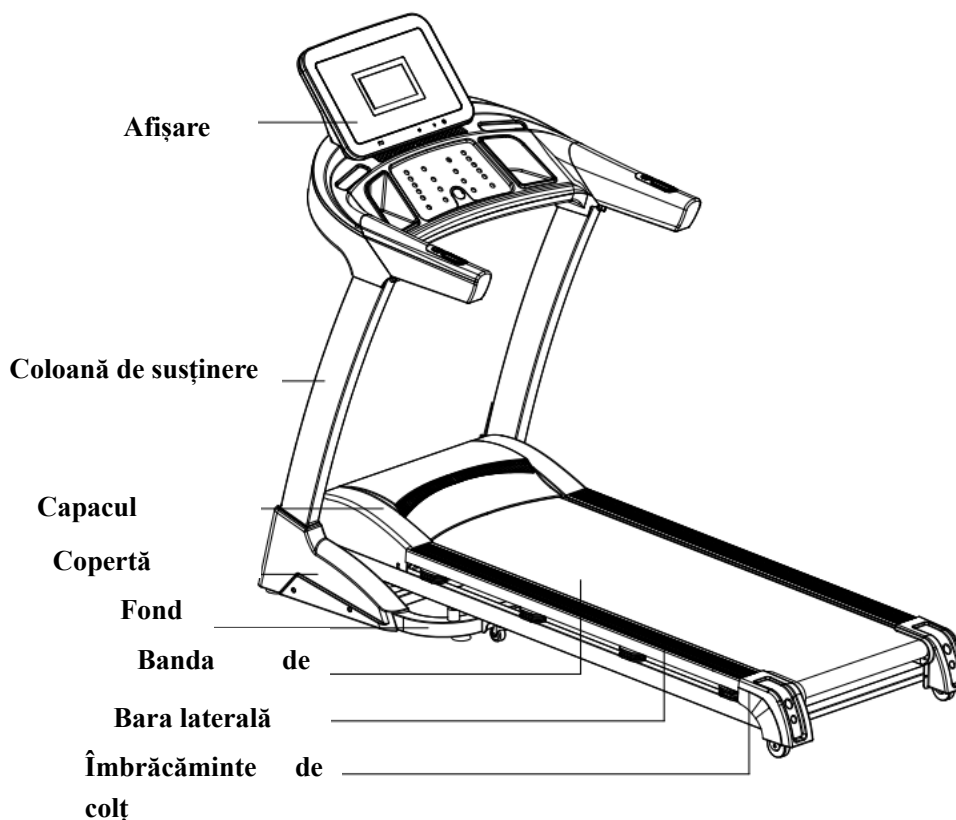

Parametrii principali și lista de piese		
Parametrii tehnici principali		
Nu.	Denumirea parametrilor	Descriere
1	Tensiunea de alimentare de intrare	AC220V-240V
2	Frecvența nominală	50/60Hz
3	Viteză	1.0-18 km/h
4	Puterea motorului	3.0HP
5	Tread	480*1350 mm
6	Greutatea maximă a utilizatorului	140KG
7	Extinderea dimensiunilor	1930*830*1430 mm
8	Multifuncțional (opțiune)	Rulați

Lista de pachete					
Nu.	Titlu	Unitatea	Numărul articolului		
1	Banda de alergare	set	1		
3	Accesorii (opționale)	set	1		
Accesorii					
NU.	Titlu	Darab	NU.	Nume	Darab
1	Cheie Allen 6 mm	1			
2	Cheie hexagonală 5mm	1	8	Capac de colț de bază	1 set
3	Cheie combinată	1	9	Șurub M8*52	2
4	Ulei de silicon	1	10	șurub M8*25	4
5	Manual de utilizare	1	11	Șurub M8*22	4
6	Cheia de securitate	1			
Accesoriu model multifuncțional					
Nu.	Titlu	Darab	NU.	Titlu	Darab
2	Piuliță cu șurub M8	2	7	Șurub M8*45	2
3	Înveliș de protecție din spumă	4			
5	Șurub M8*25	4			

2. Măsurile de siguranță și avertismente

Sfat: Asigurați-vă că înclinarea este "zero" înainte de a plia banda de alergare.

Comentariu : Vă rugăm să citiți cu atenție instrucțiunile înainte de utilizare.

- ◆ Banda de alergare este proiectată pentru utilizare și depozitare în interior, evitați umezeala și asigurați-vă că nu este expusă la apă.
- ◆ Vă rugăm să purtați îmbrăcăminte și încălțăminte adecvată înainte de antrenament. Picioarele goale nu sunt permise pe banda de alergare.
- ◆ Conectorul de mare putere trebuie să fie legat la pământ. Priza electrică trebuie să aibă un

circuit separat. Nu se împarte cu alte echipamente electrice.

- ◆ Țineți copiii departe de aparat pentru a evita accidentele.
- ◆ Evitați funcționarea prea lungă și suprasolicitată, în caz contrar motorul și controlerul pot fi deteriorate, iar rulmentul, cursa și calea de rulare se pot uza mai repede. Este necesară întreținerea regulată a mașinii.
- ◆ Păstrați aparatul departe de praf pentru a evita acumularea de electricitate statică puternică.
- ◆ Deconectați-l de la sursa de alimentare după utilizare.
- ◆ Vă rugăm să mențineți o bună ventilație în timpul funcționării.
- ◆ Vă rugăm să prindeți cablul de blocare de siguranță de hainele dumneavoastră pentru a vă asigura că aparatul se oprește în caz de urgență.
- ◆ Dacă nu vă simțiți bine în timpul utilizării aparatului, vă rugăm să vă opriți și să solicitați sfatul unui medic.
- ◆ Păstrați uleiul de silicon departe de copii după utilizare.
- ◆ În cazul în care cablul de alimentare este deteriorat, vă rugăm să consultați un specialist, în loc să faceți acest lucru la propria discreție.



Interzis

- ◆ Nu utilizați aparatul dacă structura externă este ruptă sau deteriorată (structura internă este vizibilă) sau dacă unele piese pot cădea.
---- În caz contrar, se poate produce un accident sau o rănire.
- ◆ Nu săriți în sus și în jos în timp ce vă deplasați.
---- Poate duce la rănire în urma unei căzături.
- ◆ Nu păstrați aparatul în sau în apropierea unor zone umede, cum ar fi băile.
- ◆ Nu așezați aparatul în lumina directă a soarelui sau în zone cu temperaturi ridicate, cum ar fi lângă o sobă sau un calorifer.
----În caz contrar, poate provoca scurgeri și flăcări.
- ◆ Nu utilizați dacă cablul de alimentare este deteriorat sau dacă fișa de alimentare este slăbită.
---- În caz contrar, se poate produce un șoc electric, un scurtcircuit sau un incendiu.
- ◆ Nu deteriorați și nu îndoiiți cu forța cablul de alimentare. Nu așezați obiecte grele pe aparat și nu strângeți cablul de alimentare.
---- În caz contrar, se poate produce un incendiu sau un șoc electric.
- ◆ Nu utilizați aparatul cu mai mult de o persoană odată și nu vă apropiați de aparat atunci

când acesta este în funcțiune.

----. În caz contrar, ați putea fi rănit în urma unui accident sau a unei căzături.

- ◆ Persoanele care nu sunt conștiente sau care nu pot manevra singure aparatul nu ar trebui să folosească banda de alergare.

---- Se pot întâmpla accidente sau răniri.

- ◆ Evitați să beți apă sau să intrați în contact cu apa în timpul funcționării.

---- Poate provoca șocuri electrice și incendii. NU!

- ◆ Persoanele care fac exerciții fizice rare ar trebui să evite exercițiile fizice bruște și intense.

- ◆ Nu utilizați aparatul după ce ați mâncat sau dacă vă simțiți obosit.

---- poate dăuna sănătății.

- ◆ Acest produs este destinat uzului familial, nu este destinat utilizării în școli, săli de sport etc.

---- Există un risc de rănire.

- ◆ Nu utilizați dacă în buzunarele pantalonilor se află obiecte dure.

---- Poate provoca un accident sau vătămări corporale.

- ◆ Nu utilizați dacă fișa de alimentare este în contact cu apa.

---- poate provoca șocuri electrice, scurtcircuite sau incendii. Nu utilizați cu mâinile ude!

- ◆ Când nu îl utilizați, scoateți fișa de alimentare din priză.

---- Praful și umezeala pot "îmbătrâni" izolația și pot provoca scurgeri și incendii.

- ◆ Acest aparat nu este destinat utilizării de către persoane (inclusiv copii) care au capacități fizice, senzoriale sau mentale reduse sau care nu au experiență și cunoștințe, cu excepția cazului în care acestea sunt supravegheate sau instruite în utilizarea aparatului de către o persoană responsabilă pentru siguranța lor.

- ◆ Copiii trebuie supravegheați, astfel încât să nu se joace cu dispozitivul.



Sistem de protecție a pământului

- ◆ Acest produs trebuie să fie legat la pământ. În cazul în care aparatul nu funcționează corect, împământarea asigură o bună conducere a curentului electric, reducând riscul de șoc electric.

- ◆ Acest produs este echipat cu o priză de rețea cu cablu de împământare și fișă. Introduceți fișa complet în priza standard.

- ◆ În cazul în care conductorul de împământare al echipamentului nu este conectat corect, se

poate produce un șoc electric. Dacă aveți îndoieli cu privire la faptul că produsul este sau nu conectat corect la pământ, vă rugăm să îl faceți să fie verificat de un profesionist.

- ◆ Vă rugăm să folosiți o priză cu aceeași formă ca și fișa de împământare. Nu utilizați un adaptor de priză.

Acest aparat este destinat utilizării de către copii cu vârsta de peste 10 ani, de către persoane cu capacități fizice, senzoriale sau mentale reduse sau de către persoane lipsite de experiență și cunoștințe, cu condiția ca acestea să fi fost supravegheate sau instruite cu privire la utilizarea în siguranță a aparatului și să înțeleagă riscurile implicate. Copiii nu au voie să se joace cu aparatul, iar curățarea și întreținerea de către utilizator nu trebuie efectuate fără supravegherea copiilor.

3. Instrucțiuni de asamblare

La asamblare, mai întâi strângeți pur și simplu toate șuruburile, apoi strângeți-le când cadrul este complet.

1. Așezați aparatul pe o suprafață orizontală. Tăiați legăturile de cablu din nailon de pe bază. Apoi montați coloanele și suportul în direcția indicată în imaginea de mai jos (aparatul este greu, asigurați-vă că sunt două persoane pentru a-l instala).

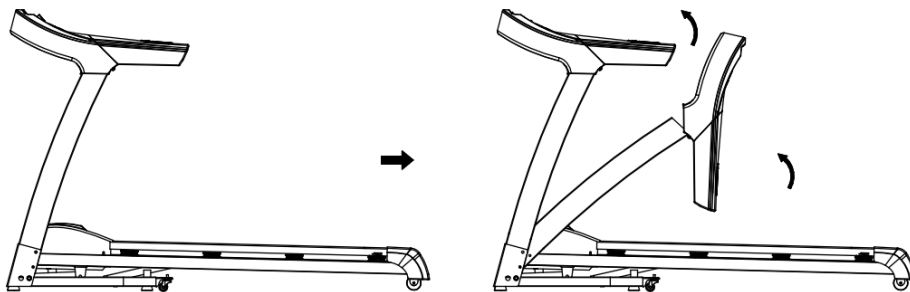

2. Folosiți o cheie hexagonală de 5#, un șurub M8*50 și un șurub M8*20 pentru a fixa coloanele la bază, așa cum se arată în imaginea de mai jos:

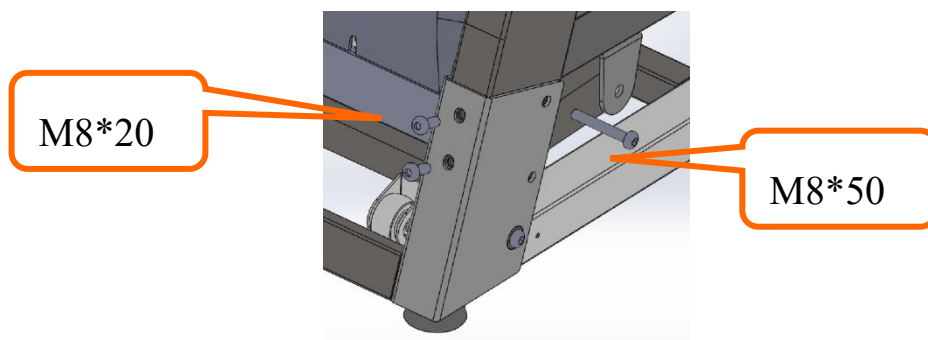

3. Folosiți o cheie Allen de 5# și un șurub M8*20 pentru a fixa suportul de coloane.

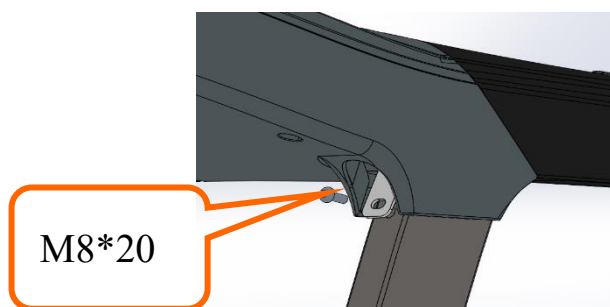

4. Folosiți o șurubelniță și un șurub M5*14 pentru a fixa capacele de colț ale bazei pe coloane.

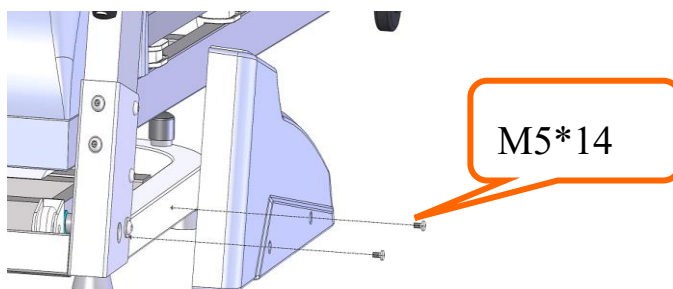

5. Scoateți suportul, conectați firele de semnal unul câte unul (A), puneți firele libere suplimentare în carcasă, apoi puneți suportul în fanta suportului (aveți grijă să nu trageți sau să tăiați firele), reglați poziția și fixați-l bine cu șurubul M8*20.

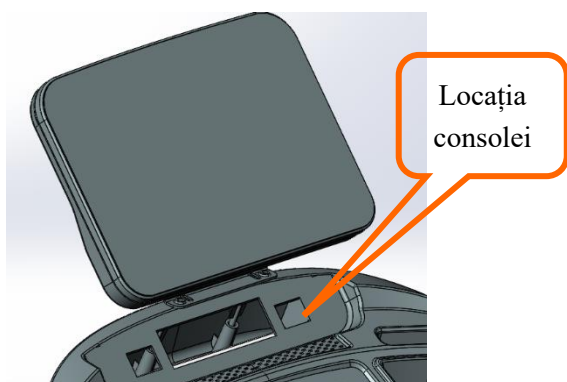
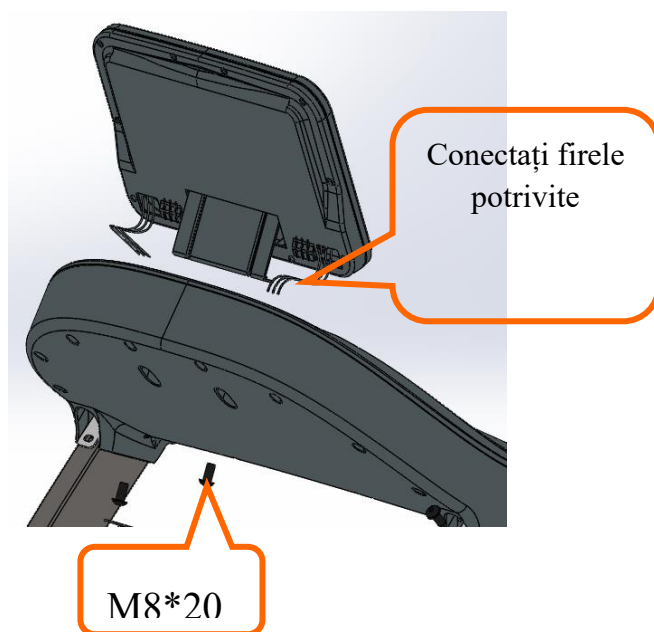
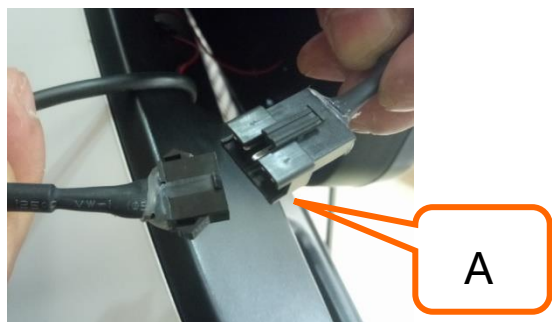

6. Așezați cheia de securitate în poziția indicată în imagine și apăsați butonul de pornire pentru a porni banda de alergare.

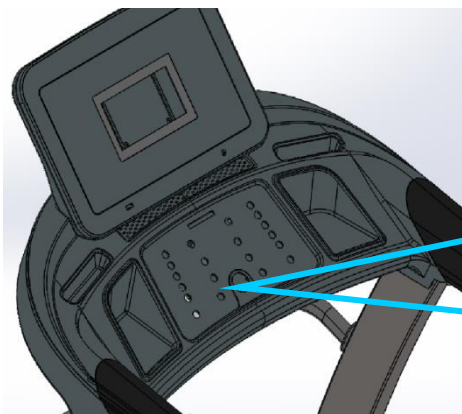

Cheia de securitate este de culoare roșie și este inclusă în geanta de accesorii. Vă rugăm să o plasați în zona galbenă a consolei și să o prindeți de îmbrăcăminte înainte de a utiliza banda de alergare.

NOTĂ: După asamblare, vă rugăm să vă asigurați că toate șuruburile sunt strânse uniform în conformitate cu cerințele și să verificați dacă nu lipsesc piese înainte de a le conecta la curent.

4. Instrucțiuni de utilizare

Utilizarea unei benzi de alergare

1. Introduceți corect ștecherul de alimentare și porniți comutatorul (de culoare roșie) (1). Când se aprinde, veți auzi un semnal sonor și ecranul se va aprinde (sistemele cu ecran TFT au nevoie de mai mult timp pentru a intra în interfața de pornire).



2. Vă rugăm să păstrați cheia de siguranță departe de copii atunci când banda de alergare nu este utilizată. Vă rugăm să păstrați sticla de ulei de silicon departe de copiii. Dacă este ingerat accidental sau intră în contact cu ochii, vă rugăm să vă spălați cu apă și să solicitați imediat asistență medicală.

3. Prezentarea cheii de securitate

Pentru a porni banda de alergare, trebuie să plasați cheia de securitate în zona galbenă a consolei. Pentru a evita accidentele, cheia de siguranță trebuie să fie atașată la haine atunci când utilizați banda de alergare. Puneți cheia de siguranță la loc după ce ați terminat de utilizat banda de alergare.

Instrucțiuni de sistem

1. start

Apăsați acest buton pentru a porni banda de alergare atunci când aceasta se află în modul de așteptare.

2. Oprire

Apăsați acest buton pentru a opri banda de alergare atunci când aceasta se află în modul de funcționare.

3. Program

A. În modul de așteptare, apăsați acest buton pentru a trece prin secvența P1→P2...P12→FAT→P0 (așteptare).

B. În modul de așteptare, apăsați și mențineți apăsat acest buton pentru a seta valorile parametrilor (consultați instrucțiunile de setare a parametrilor pentru detalii).

4. Moda

În modul de așteptare, apăsați acest buton în următoarea ordine: Numărătoarea inversă a timpului → Numărătoarea inversă a distanței → Numărătoarea inversă a caloriilor → Standby.

În modul FAT, apăsați acest buton pentru a seta sexul, înălțimea și greutatea (consultați instrucțiunile FAT pentru detalii).

5. Buton rapid de viteză 3km/h, 5km/h, 7km/h, 9km/h și 12km/h

În modul de funcționare, apăsați aceste comenzi rapide pentru a schimba viteza instantaneu.

6. Viteză +/ Viteză -

A. În modul de funcționare, apăsați butonul viteză+/viteză- pentru a seta valoarea vitezei.

B. În modul de așteptare, apăsați aceste butoane pentru a seta valorile pentru parametrii programului și ai modului.

7. Înclinare+/înclinare -

În modul de funcționare, apăsați aceste butoane pentru a seta valoarea pantei.

8. Tasta rapidă Înclinație 2%, 4%, 6%, 8% și 10%.

În modul de funcționare, apăsați aceste taste rapide pentru a modifica instantaneu unghiul de înclinare.

Instrucțiuni de afișare

1. Timp

A. Afișează valoarea timpului în modul de funcționare sau valoarea setată (timp de numărătoare inversă în setarea modului și setarea programului);

B. În modul de așteptare, intrați în funcția FAT, No→Cor→Înălțime→Înălțime→Înălțime→Încărcare→Index FAT;

C. Afișează codul de eroare dacă există o defecțiune pe banda de alergare.

2. Distanța/ Calorii

În modul de funcționare sau la o valoare setată, se afișează distanța și caloriile (în setarea modului și în setarea programului, se afișează contorul de distanțe și contorul de calorii);

3. Ritmul cardiac

În modul de funcționare și în modul de așteptare, ritmul cardiac este afișat și pictograma inimii clipește în timpul testării.

Ghidurile funcțiilor FAT

1. În modul de așteptare, apăsați butonul de program pentru a intra în testul FAT.
2. F1--Gender, pe ecran apare 01 pentru bărbat, 02 pentru femeie. Apăsați SPEED+ sau Speed- pentru a selecta sexul. apăsați MODE pentru a confirma.
3. F2--Age, intervalul de vârstă 10-99 ani, apăsați butonul SPEED+ sau Speed- pentru a selecta vârsta, apăsați butonul MODE pentru a confirma.
4. F3--High, interval de înălțime 100-220cm, apăsați butonul SPEED+ sau Speed- pentru a selecta înălțimea, apăsați butonul MODE pentru a confirma.
5. F4--Weight, intervalul de greutate 20-150 kg, apăsați butonul SPEED+ sau Speed- pentru a selecta greutatea, apăsați butonul MODE pentru a confirma.
6. F5--FAT Index, pe ecran va apărea ---- Țineți senzorul de ritm cardiac cu mâna timp de 5 secunde, apoi pe ecran va apărea indicele FAT.

Funcțiile cheilor de securitate

Dacă scoateți cheia de securitate, banda de alergare se va opri imediat, ecranul va afișa "E7" și va suna o alarmă. Puneți cheia de securitate la loc, toate datele vor fi șterse în 2 secunde. Scoaterea cheii de securitate în orice circumstanțe poate determina oprirea imediată a benzii de alergare. Pe ecran va apărea o notificare. Odată ce cheia de securitate este repusă la loc, ecranul va reveni la ecranul inițial.

Intervalul de afișare

Parametru	Domeniu	Valoarea	Valoarea	Unitatea
Timp	5:00-99:00	30:00	00:00-99:59	p:mp
Abruptul	0-15	0	0-15	%
Distanța	1.000-99.00	1.000	0.000-99.00	km
Calorii	20.0--990	50.0	0.00--999	cal
Programul 1--12	5:00-99:00	30:00		p:mp

Programe

Program	Timp	Timp setat/10=Timp de execuție al fiecărui segment									
		1	2	3	4	5	6	7	8	9	10
P1	Viteză	3	3	6	5	5	4	4	4	4	3
	Abruptul	0	3	3	3	4	4	4	1	1	0
P2	Viteză	3	3	4	4	5	5	5	6	6	4
	Abruptul	2	2	2	3	3	3	3	4	4	2
P3	Viteză	2	4	6	8	7	8	6	2	3	2
	Abruptul	3	5	4	4	3	4	4	3	4	2
P4	Viteză	3	3	5	6	7	6	5	4	3	3
	Abruptul	0	3	3	2	2	5	5	3	3	2
P5	Viteză	3	6	6	6	8	7	7	5	5	4
	Abruptul	3	5	3	4	2	3	4	2	3	2
P6	Viteză	2	6	5	4	8	7	5	3	3	2
	Abruptul	3	4	5	6	3	5	5	6	4	3
P7	Viteză	2	9	9	7	7	6	5	3	2	2

	Abruptul	0	3	3	3	4	4	4	1	1	0
P8	Viteză	3	4	4	4	5	6	8	8	6	2
	Abruptul	1	1	4	4	4	5	5	4	3	2
P9	Viteză	2	4	5	5	6	5	6	3	3	2
	Abruptul	3	5	3	4	2	3	4	2	3	2
P10	Viteză	2	5	7	5	8	6	5	2	4	3
	Abruptul	1	5	6	8	12	9	10	9	5	3
P11	Viteză	2	5	6	7	8	9	10	5	3	2
	Abruptul	3	5	6	8	6	5	8	7	5	2
P12	Viteză	2	3	5	6	8	6	9	6	5	3
	Abruptul	5	7	5	8	6	5	9	10	6	2

Coduri de eroare

Cod de eroare	Descriere	Soluție
E1	Defecțiune de comunicare: atunci când este pornit, conexiunea dintre controlerul inferior și consolă este anormală.	Motivul posibil: Comunicarea dintre controlerul inferior și consolă este blocată, verificați fiecare conexiune dintre controler și consolă, asigurați-vă că fiecare conexiune este complet aliniată. Verificați cablul de conexiune, înlocuiți-l dacă este deteriorat.
E2	Nu există niciun semnal de la motor.	Motivul posibil: Verificați dacă cablul dintre motor și panoul de acționare este conectat corect sau nu; dacă nu, conectați-l corect. Verificați dacă cablul motorului este deteriorat sau dacă nu miroase a ars; dacă este cazul, înlocuiți motorul.
E5	Protecție la supracurent: Controlerul inferior detectează că curentul depășește 6A pentru mai mult de 3 secunde.	Motivul posibil: Supraîncărcarea va duce la un curent excesiv, iar sistemul se va autoproteja sau o parte a benzii de alergare se va bloca, ceea ce va duce la oprirea motorului. Reglați banda de alergare și reporniți. Verificați dacă există un sunet de supracurent sau un miros de arsură atunci când motorul funcționează, dacă da, înlocuiți motorul; verificați dacă controlerul are un miros de arsură, dacă da, înlocuiți controlerul; verificați tensiunea de alimentare, dacă nu corespunde sau este sub specificații, utilizați tensiunea corectă pentru a retesta aparatul.
E6	Protecție la supratensiune: o tensiune de alimentare anormală sau un motor anormal poate provoca defectarea circuitului în timp ce motorul este acționat.	Motivul posibil: Verificați dacă tensiunea de alimentare este cu 50% mai mică decât tensiunea normală ; utilizați tensiunea corectă și testați din nou mașina; verificați dacă controlerul inferior are un miros de arsură, dacă da, înlocuiți controlerul; Verificați dacă cablul motorului dintre motor și controlerul inferior este conectat corect, că sunt conectate corect.
E7	Fără cheie de securitate	Puneți cheia de securitate la locul potrivit.

5. Întreținere

AVERTISMENT: Înainte de a curăța sau de a repara produsele, asigurați-vă că fișa de alimentare a benzii de alergare este scoasă din priză.

Curățare: o curățare completă va prelungi durata de viață a benzii de alergare electrice.

Îndepărtați praful în mod regulat pentru a menține piesele curate. Aveți grijă să curățați banda transportoare cu ambele părți expuse, ceea ce va reduce acumularea de murdărie. Asigurați-vă că purtați pantofi sport curați pentru a evita pătrunderea murdăriei în banda de alergare și în banda de alergare. Benzile de alergare trebuie curățate cu o cârpă umedă ușor săpunită. Vă rugăm să aveți grijă să evitați să udați componentele electrice și banda de alergare.

AVERTISMENT: Asigurați-vă că ștecherul de rețea este scos din priză înainte de a muta capacul motorului și curățați motorul cel puțin o dată pe an.

Lubrifiant special pentru curea

Banda de alergare a acestei benzi de alergare electrice este unsă din fabrică. Frecarea dintre banda de rulare și banda de alergare are un impact major asupra duratei de viață și a performanței benzii de alergare electrice și, prin urmare, este necesară o lubrifiere regulată. Se recomandă verificarea regulată a curelei. În cazul în care suprafața curelei este deteriorată, vă rugăm să contactați centrul nostru de asistență pentru clienți.

Se recomandă să folosiți un lubrifiant între banda de rulare și banda de alergare, cu următorul program:

Se recomandă să folosiți lubrifiant între curea și placa de rulare la următoarele intervale:

- **Verificăm suprafața o dată pe lună, în condiții de utilizare normală, este de obicei necesară lubrifierea la fiecare 3-6 luni. În acest caz, trebuie introduse câteva picături de lubrifiant pe ambele părți ale benzii și, dacă este posibil, răspândite ușor.**

1. Pentru a vă proteja mai bine banda de alergare electrică și pentru a prelungi durata de viață a aparatului, vă recomandăm să opriți aparatul după două ore de utilizare continuă și să îl lăsați să se odihnească timp de 10 minute înainte de a-l utiliza din nou.

ATENȚIE! Utilizarea benzii de alergat ca bandă de mers poate deteriora motorul benzii de alergat și poate scurta durata de viață a aparatului. Defecțiunile apărute în acest fel nu sunt acoperite de garanție!

2. Dacă cureaua benzii de alergare este prea slăbită, veți avea parte de alunecare în timpul alergării; dacă este prea strânsă, poate reduce performanța motorului și poate cauza uzura rolei și a benzii de rulare. Cele două părți ale curelei pot fi ridicate cu 50-75 mm dacă tensiunea este adecvată.

Rularea cu aliniere și tensiune ajustată

Pentru o mai bună utilizare a benzii de alergare și pentru o mai bună funcționare a funcțiilor

acesteia, banda de alergare trebuie reglată în cele mai bune condiții posibile.

Reglarea curelei

Așezați banda de alergare electrică pe un teren plat.

Rulați banda de alergare electrică la o viteză de aproximativ 6-8 km/oră.

Dacă cureaua este mai aproape de partea dreaptă, rotiți șurubul de reglare din dreapta cu 1/2 tur în sensul acelor de ceasornic, apoi rotiți șurubul de reglare din stânga cu 1/2 tur în sens invers acelor de ceasornic.

Dacă banda transportoare este mai aproape de partea stângă, rotiți șurubul de reglare stânga cu 1/2 tur în sensul acelor de ceasornic, apoi rotiți șurubul de reglare dreapta cu 1/2 tur în sens invers acelor de ceasornic.



Figura A Figura B

Reglarea tensiunii unei curele cu mai multe nervuri

Dacă utilizați banda de alergare pentru o perioadă lungă de timp, cureaua cu mai multe aripi se va slăbi din cauza uzurii și va trebui să faceți reglajul corespunzător pentru a facilita utilizarea în siguranță.

Notă: Rularea cu un fenomen de pauză ocazională, ceea ce indică faptul că cureaua benzii de alergare sau cureaua cu mai multe nervuri este puțin slăbită și are nevoie de o întărire suplimentară.

Cum se apreciază care piesă este slăbită: scoateți cele patru șuruburi de pe capacul de protecție, rulați banda de alergare la 1 km/h, apoi stați pe banda de alergare, prindeți cotierele și bateți ușor banda de alergare (recomandăm ca utilizatorul să bată banda de alergare cu propria greutate).

A. Treapta momentană nu poate opri cureaua, tensiunea este adecvată.

B. Dacă pasul dvs. momentan oprește banda de alergare, dar cureaua cu mai multe puncte și rola anterioară continuă să funcționeze, acest lucru indică faptul că banda de alergare este slăbită și trebuie făcute ajustările corespunzătoare pentru a promova o utilizare sigură.

C. Dacă observați că pasul momentan determină oprirea conveierului și a curelei multipunct, dar motorul continuă să funcționeze, acest lucru indică faptul că cureaua multipunct este slăbită și că trebuie făcute reglajele corespunzătoare pentru a promova o utilizare sigură.

Pasul 2: Cu ajutorul unei chei, reglați șuruburile de la baza motorului în poziția dorită. Între timp, rotiți cu atenție cureaua cu mai multe puncte între arborele motorului și rola din față, dacă este prea slăbită, puteți roti cureaua cu mai multe puncte 100%; dacă este prea strânsă, cantitatea de rotire a curelei este foarte limitată. După reglare, este recomandabil să rotiți cureaua multipunct în V cu 80%. Vă rugăm să reglați gradul de strângere a curelei trapezoidale

multiple până la o stare în care aceasta poate fi inversată cu 80%.

Pasul 3: În cele din urmă, fixați baza motorului și montați capacul frontal.

Aplicarea uleiului de silicon

Pasul 1: Ridicați ușor cureaua.

Pasul 2: Deschideți sticla de ulei de silicon, stoarceți uleiul de silicon pe părțile laterale ale benzii transportoare, așa cum se arată în următoarea imagine:

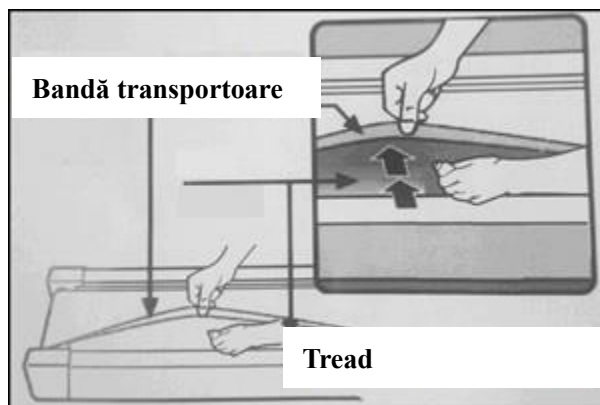

Ungere corectă:

Suprafața este verificată o dată pe lună, iar utilizarea normală necesită de obicei o ungere la fiecare 3-6 luni. În acest moment, trebuie injectate câteva picături de lubrifiant pe ambele părți ale benzii și, dacă este posibil, trebuie să fie ușor întinse.

Este important ca, în cazul în care **mașina scoate zgomote noi, scârțâituri sau alte zgomote, să nu o ungeți automat cu ulei, deoarece utilizarea excesivă a uleiului poate deteriora alte părți ale mașinii și nu va rezolva problema. Vă rugăm să ne contactați în toate aceste cazuri!**

Importator: S-Sport International Kft;

7030 Paks, Tolnai út 2.;

www.s-sport.ro